

# HYDRAULIC EXCAVATOR ATTACHMENT **MRF**ロータリーフォーク

つかむ!



Rタイプ



ストレートタイプ



**MARUMA**

# MRF HYDRAULIC EXCAVATOR ATTACHMENT ロータリーフォーク

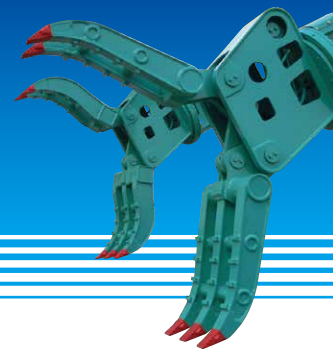

- 機械式フォークでは困難な作業もバケットリンク使用のチルト機構と油圧全旋回(360°)で効率化
- 対象物をしっかりとホールドする広い爪幅
- スクラップハンドリング製品技術を反映した耐久性の高い製品を実現
- 形状の異なる2種類のフォークを用意  
Rタイプ…より多くの対象物のハンドリングに適したフォーク  
ストレートタイプ…より細かい対象物の選別に適したフォーク

## 【スペック】

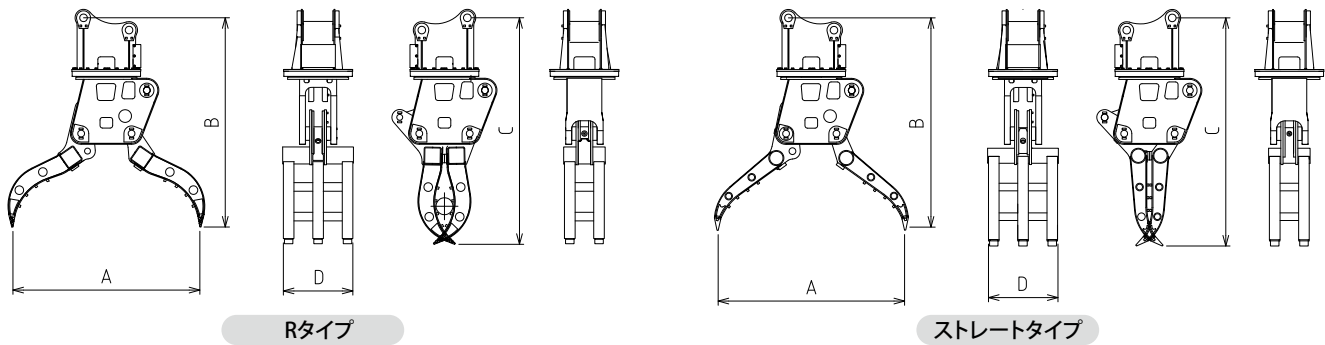

型 式		Rタイプ			ストレートタイプ	
		MRF100L	MRF200L	MRF300L	MRF110L	MRF210L
最大開口幅 (A)	mm	1850	2200	2350	1850	2200
全高 (B)	(開時) mm	1850	2470	2470	1850	2510
全高 (C)	(閉時) mm	2050	2670	2680	2050	2690
爪幅 (D)	mm	700	820	820	700	820
質量	kg	910	1730	2100	910	1730
設定圧力	(開閉) Mpa (kg/cm <sup>2</sup> )	27.4 (280)	27.4 (280)	27.4 (280)	27.4 (280)	27.4 (280)
	(回転) Mpa (kg/cm <sup>2</sup> )	13.7 (140)	24.5 (250)	24.5 (250)	13.7 (140)	24.5 (250)
最大掴み力	kN (kgf)	30.5 (3120)	40 (4080)	48.9 (4985)	30.5 (3120)	40 (4080)
旋回方式		油圧全旋回	油圧全旋回	油圧全旋回	油圧全旋回	油圧全旋回
適応油圧シヨベル		12 t クラス	20~22 t クラス	30 t クラス	12 t クラス	20~22 t クラス

※本仕様及び写真は予告なく変更する場合があります。 ※ブーム・アームの位置によってアタッチメントがキャブに干渉します。  
 ※フォークの質量及び寸法は取付ブラケットの形状により異なる場合があります。  
 ※本アタッチメントを使用する場合、車輛系建設機械運転技能講習修了証【(整地・運搬・積込用及び掘削用)及び(解体用)】が必要となります。

## マルマテクニカ株式会社 MARUMA TECHNICA CO.,LTD.

名古屋事業所 愛知県小牧市小針2丁目18番地 〒485-0037  
 電話 (0568) 77-3312 FAX. (0568) 77-3719

本社・相模原事業所 神奈川県厚木市小野651番地 〒243-0125  
 電話 (046) 250-2211 FAX. (046) 250-5055

東京工場 東京都世田谷区桜丘1丁目2番22号 〒156-0054  
 電話 (03) 3429-2141 FAX. (03) 3420-3336

URL: <http://www.maruma.co.jp> E-mail: [n-apl@maruma.co.jp](mailto:n-apl@maruma.co.jp)